

CALENTADOR ELÉCTRICO DEPÓSITO MURAL

MANUAL DE INSTRUCCIONES DE USO

CALENTADORES

MODELOS DEPÓSITO MURAL

RME-CHN35L

RME-CHN50L



**LEA ATENTAMENTE ESTE MANUAL
DE INSTRUCCIONES ANTES DE UTILIZAR EL EQUIPO.**

**LA INSTALACIÓN POR SU CUENTA O POR PERSONAS NO CALIFICADAS, PUEDE
PRESENTAR RIESGOS QUE COMPROMETAN EL CORRECTO FUNCIONAMIENTO
DEL PRODUCTO, ADEMÁS DE LA PÉRDIDA DE GARANTÍA.**

La empresa se reserva el derecho de cambiar sin previo aviso, las especificaciones y características del producto, a fin de optimizar su rendimiento y bondades.

Este producto no está destinado para ser utilizado por personas (incluidos niños) con una reducción de capacidad física, sensorial o mental, o con falta de experiencia y conocimiento a menos que se les haya dado supervisión o instrucción en relación con el uso del artefacto, por una persona responsable de su seguridad. Los niños deben ser supervisados para asegurarse de que no jueguen con el producto.

Si el cable de conexión se daña, este debe ser remplazado por el fabricante o un servicio técnico autorizado por este para evitar cualquier riesgo.

Hecho en China

Importado por: **Rheem de México S.A. de C.V.**

Guillermo González Camarena No. 1400 Interior 201 Piso 8, Colonia Centro de Ciudad Santa Fe,
Álvaro Obregón, CDMX, México, C.P. 01210 / 800 01 RHEEM (74336)

Código RME-MAN01A

CONTENIDO	PAG.
• Partes incluidas en el embalaje	1
• Precauciones	2
• Presentación del producto.....	5
• Instalación del producto	7
• Funcionamiento	10
• Revisión periódica por el usuario	14
• Mantenimiento	15
• Diagrama eléctrico	16
• Póliza de garantía.....	17
• Notas.....	18

La empresa se reserva el derecho de cambiar, sin previo aviso, las especificaciones y características del producto, a fin de optimizar su performance y bondades.



1.- Este producto no está destinado para ser utilizado por personas (incluido niños) con una reducción de capacidad física, sensorial o mental, o con falta de experiencia y conocimientos, a menos que se les haya dado supervisión o instrucción en relación con el uso del artefacto, por una persona responsable de su seguridad. Los niños deben ser supervisados para asegurarse de que no jueguen con el producto.

2. Si el cable de conexión se daña, éste debe ser reemplazado por el fabricante o un servicio técnico autorizado por éste para evitar cualquier riesgo.

PARTES INCLUIDAS EN EL EMBALAJE

- 1 Calentador depósito eléctrico mural
- 1 Válvula de seguridad
- 1 Manguera de desagüe (1.5 m)
- 2 Tornillos de expansión (según el modelo)
- 1 Manual con garantía

GRACIAS POR SU COMPRA

Es un gusto para nosotros que usted haya preferido un producto Rheem.

Nuestro objetivo como empresa es mejorar el bienestar de las personas en su hogar; confiamos en que cada uno de nuestros productos le ayudará a mejorar su vida.

Cada uno de nuestros productos refleja todo nuestro conocimiento técnico en todo nuestro conocimiento en agua caliente y confort. Además, nuestros productos cuentan con nuestro respaldo, garantía y servicio postventa. Usted siempre podrá contactarnos para saber más acerca de este producto, su funcionamiento, su mantenimiento y su limpieza.

Este manual ha sido creado para que el instalador certificado, encuentre los requisitos y recomendaciones para una correcta instalación. Por otra parte brinda importante información para el usuario sobre seguridad, características, operación, mantenimiento e identificación de problemas.

IMPORTANTE

Lea atentamente este manual de usuario, antes de utilizar el equipo por primera vez. Preste atención a las advertencias. Este manual contiene información importante para su seguridad, así como para el uso y mantenimiento del equipo.

La instalación por su cuenta o por personas no calificadas, puede presentar riesgos que comprometan el correcto funcionamiento del producto, además de la pérdida de garantía.

El fabricante no será responsable por cualquier daño o mal funcionamiento causado por mala instalación u omisión de cumplir con las siguientes instrucciones incluidas en este manual o lo que dicten las normas locales vigentes.

Para guía de instalación y mantenimiento más detallada, por favor refiérase a este manual.

ADVERTENCIAS

Antes de instalar este calentador, verifique y confirme que la tierra del tomacorriente de suministro esté confiablemente conectada. En otro caso el calentador eléctrico no debe ser instalado ni usado. No use extensiones. Instalaciones incorrectas del calentador eléctrico, pueden ser causa de serias lesiones y pérdida de bienes.

Precauciones Especiales

El tomacorriente de suministro eléctrico debe estar conectado a tierra confiablemente. La corriente nominal del tomacorriente debe ser menos que 10 A. Tomacorriente y enchufe deben mantenerse secos para prevenir fuga eléctrica. Inspeccione con frecuencia que el enchufe esté en buen contacto con el tomacorriente. El método de inspección es el siguiente: Inserte el enchufe en el tomacorriente; después de media hora de uso, desconecte la unidad y saque el enchufe del tomacorriente; inspeccione el enchufe. Toque con cuidado los contactos. Si queman los dedos (más de 50 °C) por favor, cambie a un tomacorriente de buenos contactos para evitar que se dañe el enchufe. Los malos contactos son causa de incendio, serias lesiones y pérdida de bienes materiales.

La altura de conexión del cable de alimentación debe ser tan alta como sea posible dentro del recinto. Siendo como mínimo 1,80 m. De no ser posible asegurarse que el cable y enchufe estén ubicados donde no sufra salpicaduras o chorros de agua.

La pared en la que se instale el calentador eléctrico debe ser capaz de soportar más del doble de la carga del calentador eléctrico completamente lleno de agua, sin distorsión ni fisuras. De otro modo, deben adoptarse otras medidas de refuerzo.

La válvula de alivio de presión, debe ser fijada al calentador e instalada en la entrada de agua fría de este calentador (Vea Fig.1). Debe asegurarse que no sea expuesta a la humedad. Puede fluir agua desde la válvula de alivio de presión, de manera que la tubería de salida debe abrirse hacia el aire exterior. La válvula de alivio debe verificarse y limpiarse con regularidad, para dar la seguridad que no se encuentra obstruida.



FIGURA No. 1

PRECAUCIONES

Al usar el calentador por primera vez (o por primera vez después de un mantenimiento), el calentador no debe ser conectado hasta haber sido llenado de agua completamente. Mientras se llena de agua, por lo menos una de las válvulas de salida del calentador debe estar abierta para permitir la expulsión del aire. Esta válvula puede ser cerrada después que el calentador haya sido llenado de agua completamente.

Durante calentamiento posiblemente caigan gotas de agua desde las válvulas multifunción. Éste es un fenómeno normal. Si hay mucha fuga de agua, por favor, contacte al centro de atención al cliente para su reparación. Bajo ninguna circunstancia la válvula de alivio de presión debe ser bloqueada, de otro modo, puede dañarse el calentador, incluso causando accidentes.

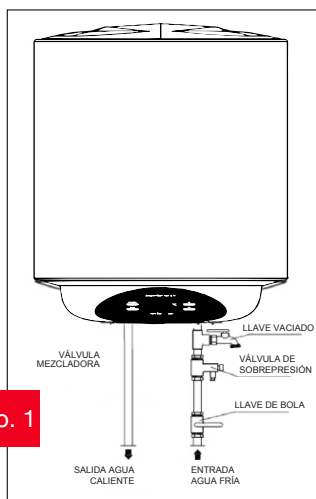
La instalación de drenaje conectada a la válvula de alivio de presión, debe disponerse con una leve pendiente hacia abajo.

Como la temperatura del agua al interior del calentador puede alcanzar hasta 75 °C, el agua caliente no debe ser expuesta a cuerpos humanos cuando se use inicialmente. Ajuste la temperatura del agua a un valor adecuado para evitar quemaduras.

Si se daña el cable de alimentación eléctrica, debe escogerse un cable especial de suministro provisto por el fabricante y reemplazarse por personal profesional de mantenimiento.

Si cualquier parte o componente del calentador se daña, por favor contacte el centro de atención al cliente para la reparación.

El calentador no está previsto para uso por personas (incluyendo niños) con capacidades físicas, sensoriales o mentales reducidas, o falta de experiencia o conocimiento, salvo que hayan recibido supervisión o instrucciones relativas al uso del equipo por una persona responsable de su seguridad.

Niños deben ser supervisados para asegurar que no jueguen con el calentador.

Puede gotear agua de la tubería de descarga del dispositivo de alivio de presión y esta tubería siempre debe ser dejada abierta. La válvula de presión de alivio, debe ser supervisada regularmente para remover depósitos de incrustaciones y para verificar que no esté bloqueado.

Para drenar el agua del contenedor interior, puede ser drenado desde la válvula de alivio de presión. Saque el tornillo roscado y levante la perilla de drenaje hacia arriba. (Vea Fig. 1). Debe instalarse una tubería de descarga conectada al dispositivo de alivio de presión en dirección continuamente hacia abajo y en un ambiente libre.

PRESENTACIÓN DEL PRODUCTO

Parámetros de desempeño técnico

Modelo	Cap. (L)	Potencia Nominal (W)	Peso equipo/embalado (kg)	Voltaje Nominal (VCA)	Presión máx. de entrada de agua (MPa)	Temperatura máxima (°C)	Clase de Protección	Grado Protección de Agua
RME-CHN35L	35	1500	15.20/16.50	120	0,75	75	I	IPX4
RME-CHN50L	50	1500	17.66/19.99	120	0,75	75	I	IPX4

Dimensiones del producto

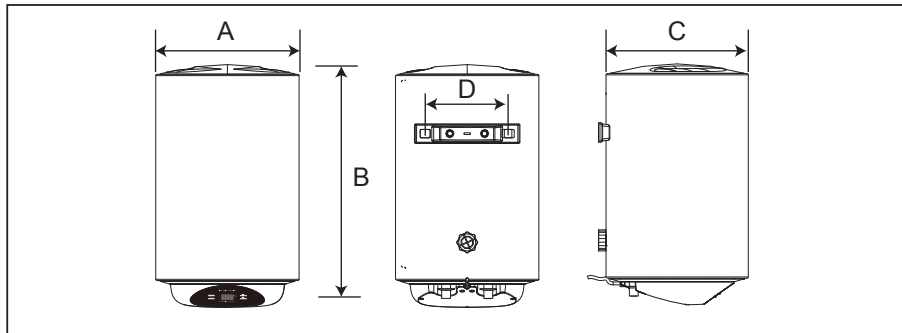

	35L	50L
A	385	385
B	730	726
C	385	385
D	200	200

(Nota: dimensiones en milímetros)

Breve presentación de la estructura del producto

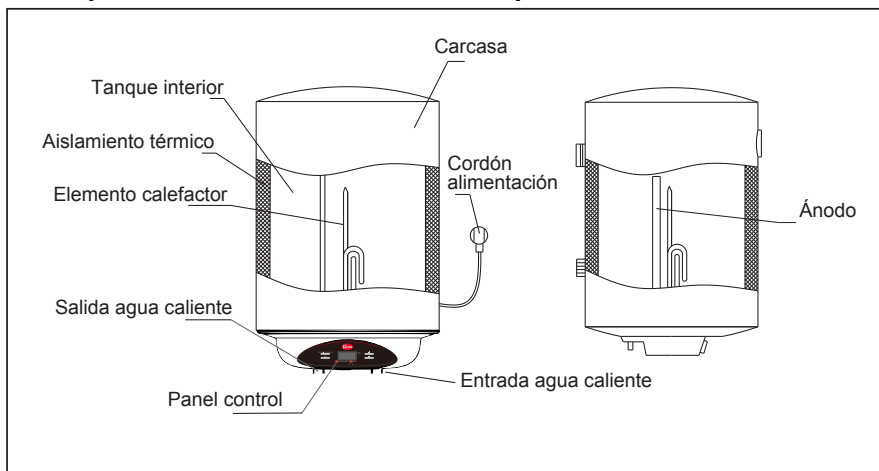

PRESENTACIÓN DEL PRODUCTO

CARACTERÍSTICAS

Su calentador eléctrico Rheem cuenta con novedosas tecnologías como:



Zafiro/Blue Xpand* Tanque con recubrimiento porcelanizado reforzado, que protege el interior, maximizando la vida útil de tu producto.



Resistencias reforzadas Blue Xpand* Recubrimiento porcelanizado reforzado, que protege las resistencias, maximizando la vida útil de tu producto.



Silver Ions Nano partículas de plata adicionadas al tubo de entrada de agua del producto, minimizando casi al 100% las bacterias en el agua.



AI-Smart* Función inteligente que registra tus hábitos y los replica para minimizar el uso de energía y disponer de agua caliente siempre que lo necesites.



AR Protec 4x* Ánodo Resistido que dura 4 veces más, protegiendo el interior de tu calentador por más tiempo.



Microfoam HD Espuma microcelular de alta densidad, que disminuye las pérdidas de calor.



EcoSystem Función que ahorra energía, manteniendo la temperatura del agua a 55 °C.

* Característica exclusiva Rheem

Además cuenta con:

- Válvula de drenado que facilita su mantención.
- Válvula de seguridad sobre presión.
- Termostato de Seguridad que previene sobrecalentamiento del agua.
- Protección de Agua IPX4.

Instrucciones de Instalación

NOTA: Recomendamos recurrir a nuestro Servicio Técnico Autorizado para asesorarlo en la instalación. Encuentre información de contacto al final de este manual.

IMPORTANTE: Antes de utilizar este producto asegúrese que todas sus partes y piezas se encuentran en correcto estado, para evitar cualquier tipo de daño físico o material.

Instalación del calentador eléctrico

1. Este calentador eléctrico debe instalarse en una pared sólida. Si la resistencia de la pared no puede soportar una carga igual al doble del peso total del calentador lleno de agua, será necesario instalar un soporte especial. En caso de pared de ladrillos huecos, asegúrese de rellenar completamente con concreto.

2. A la hora de determinar la ubicación de los barrenos de los tornillos, tiene que dejar un espacio mínimo de 25 cm de cada lado del calentador. Además, se debe garantizar un espacio libre respecto al piso de 80 cm, para facilitar la revisión y mantención de su calentador. Adicional, la distancia mínima respecto al techo debe ser al menos 10 cm.

3. Después de seleccionar la ubicación apropiada, determine la posición de las dos perforaciones de instalación, usados para pernos de expansión con gancho, de acuerdo a la especificación del producto que usted seleccionara). Haga dos barrenos en la pared, con la profundidad correspondiente usando una broca para concreto del tamaño correspondiente a los pernos de expansión que acompañan al calentador, inserte los pernos de expansión, gire hacia arriba los ganchos, apriete firmemente las tuercas y enseguida cuelgue el calentador eléctrico en los ganchos (vea Fig. 2).

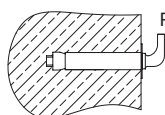

Perno de expansión (con gancho)

Volumen (L)	30	55
Distancia entre hoyos (mm)	200	

Perforar con broca de $\varnothing 10\text{mm}$
Instalación tornillos de expansión



FIGURA No. 2

4. Si la sala de baño es demasiado chica, puede instalarse el calentador en otro lugar siempre que no le dé la radiación directa del sol, ni esté expuesto a la lluvia. Sin embargo, para reducir las pérdidas de calor de la tubería, el lugar de instalación del calentador debe ser lo más cercano posible al lugar de uso.

Instalación Eléctrica

1. Instale el tomacorriente de suministro en la pared. Los requerimientos para el tomacorriente son los siguientes: 120V/15A (Mínimo) monofásico, tres electrodos. Se recomienda ubicar el tomacorriente a la derecha y por arriba del calentador. Si hay una falla en el cable de alimentación, debe ser reemplazado por un agente o persona calificada del fabricante que sea capaz de ejecutar esto asegurando la protección. El circuito debe estar protegido mediante un fusible y un diferencial según el reglamento vigente.

2. Coloque la ubicación del enchufe para la conexión del calentador preferiblemente a la derecha de éste y tan alto como sea posible del nivel del suelo. Se sugiere 1,8 mts asegurando que el cable quede libre de salpicaduras de agua u otros posibles daños.

Conexión de las tuberías de agua

1. Las tuberías son G1/2"; la presión sobre la entrada debe usar Pa como unidad; la mínima presión de entrada debe usar Pa (Pascales) como unidad.

2. Coloque únicamente llave de paso tipo bola en la entrada de agua fría. (no incluida en el producto).

3. La válvula de alivio de presión debe colocarse en la parte delantera de la tubería de entrada de agua fría y asegúrese de colocar la descarga de ésta, de manera descendente y a un desagüe adecuado.

4. Debe contar con una llave de vaciado (tipo jardín) a la entrada de agua fría del calentador (no incluida en el producto).

5. Para evitar fugas al conectar las tuberías, el sello de goma suministrado con el calentador debe ser colocado en los extremos roscados de la tubería para asegurar uniones sin fuga.

6. Se aconseja instalar una válvula mezcladora a la salida del agua caliente (no incluida en el producto).

7. Recomendamos el uso de uniones americanas.

8. Se aconseja la instalación de un filtro antes de la llave de paso de agua fría.

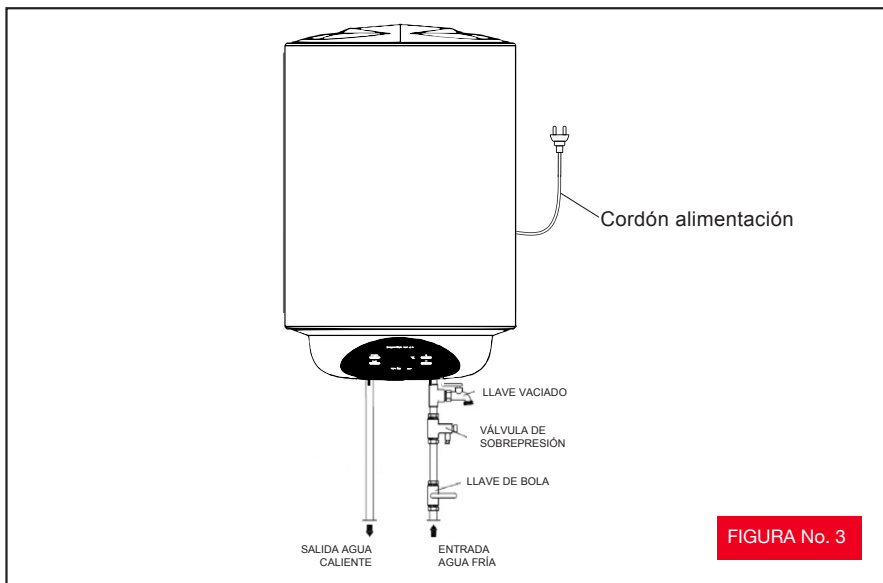

NOTA

Por favor, asegúrese de usar los accesorios suministrados por nuestra compañía para instalar este calentador de depósito eléctrico.

Este calentador no puede colgarse en el soporte hasta que se haya confirmado que sea firme y confiable. De otro modo el calentador de depósito eléctrico puede caerse de la pared, causando daño de él, e incluso serios accidentes de lesión. Cuando determine la ubicación de las perforaciones para los pernos, asegúrese que haya un espacio de no menos de 25 cm a a cada lado del calentador, para facilitar el mantenimiento, en caso necesario.

SISTEMA ABIERTO (Por medio de tinaco) para alimentación de agua al calentador: Se debe instalar en la salida de agua caliente un jarro de aire; en este sistema siempre instale un jarro de aire en la entrada de agua fría y otro en la salida de agua caliente, sin llaves u otra posible obstrucción.

SISTEMA CERRADO para alimentación de agua al calentador: Se debe instalar en la salida de agua caliente una válvula de alivio calibrada a lo que especifique el fabricante del calentador. Es aquel en el que el agua es suministrada directamente de la red o bien por bombas o equipo hidroneumático directamente a las instalaciones y mantiene presiones constantes y elevadas en la red hidráulica del sistema 344,7 kPa (50 p.s.i.). En el sistema cerrado, para seguridad instale siempre una válvula de alivio calibrada a 861,8 kPa (125 p.s.i.).

IMPORTANTE: No conectar el calentador hasta que éste esté lleno de agua.

Llenado de calentador

Abra cualquiera de las llaves de agua caliente de su red (no saldrá agua). Enseguida, abra la válvula de entrada de agua fría hacia el calentador. Éste comenzará a llenarse de agua, en este paso el aire contenido dentro del calentador es cambiado por agua, por lo cual, por la llave abierta comenzará a salir el aire. Una vez que comience a salir agua en forma constante y se haya purgado completamente el aire, significará que éste calentador se ha llenado de agua completamente y que ahora puede cerrarse la llave de agua caliente (el agua sale fría debido a que el calentador aún no se pone en funcionamiento).

El proceso de llenado del calentador puede durar hasta 20 minutos y la purga de aire puede generar algunos ruidos molestos.

Una vez el calentador esté lleno, conecte, encienda y seleccione la temperatura de calentamiento deseada (no antes).

Control de temperatura

Su calentador cuenta con un panel de control para seleccionar la temperatura del agua deseada y para realizar otras funciones.

Conozca su panel de control:

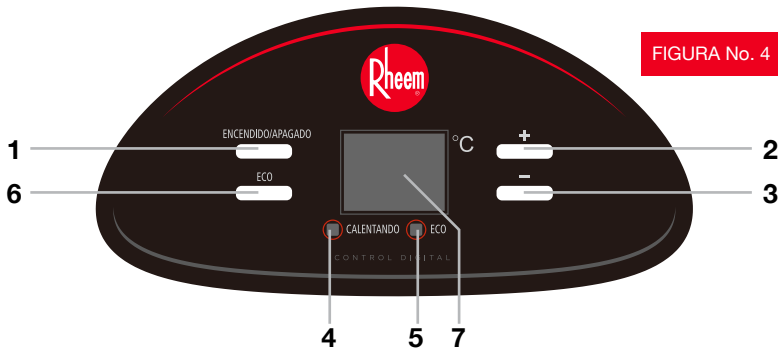

“1” es el botón Encendido/Apagado.

El botón Encendido/Apagado se enciende durante 2 segundos después de energizar. Presione este botón para encender o apagar su equipo.

“2” es “+” para ajustar la temperatura:

El botón “+” le permite aumentar la temperatura deseada en una tasa de 1°C por clic. Si mantiene el botón presionado los incrementos se harán en una tasa de 5°C por segundo. Deje el botón sin presionar por 5 segundos para guardar la temperatura.

“3” es “-” para ajustar la temperatura:

El botón “-” le permite disminuir la temperatura deseada en una tasa de 1°C por clic. Si mantiene el botón presionado los decrementos se harán en una tasa de 5 °C por segundo. Deje el botón sin presionar por 5 segundos para guardar la temperatura.

En la posición mínima su calentador está a 35 °C (no es recomendable mantener su calentador en esta posición)

En la posición máxima su calentador calentará el agua aproximadamente a 75 °C

La temperatura aproximada de confort para una ducha es entre 40-45 °C

Cuando la temperatura del agua al interior del tanque haya alcanzado la temperatura ajustada, el calentador se apagará automáticamente. Cuando la temperatura del agua caiga bajo el punto de ajuste el calentador se encenderá automáticamente para restablecer la temperatura perdida.

La forma más eficiente de utilizar su calentador es colocando la perilla en su posición de máxima (75 °C) e instalando una válvula mezcladora a la salida del calentador para evitar quemaduras. (ver Fig. 1 en este manual)

Si no cuenta con válvula mezcladora recomendamos colocar su calentador máximo a 60 °C.

Recuerde que temperaturas superiores a 43 °C puede ocasionar quemaduras en la piel.

“4” es la luz piloto indicadora de “CALEFACCIÓN”:

El indicador de calentamiento está en rojo; durante el tiempo de preservación de calor, el indicador se vuelve verde.

“5” es la piloto indicadora “Eco”:

Ingreso al modo ECO, la piloto está verde.

“6” es el botón “ECO”:

Presione el botón ECO, para entrar al modo ECO del calentador. Esta función, setea la temperatura del agua en 55 °C, permitiendo un ahorro de energía.

“7” es el visor de temperatura.

La temperatura visualizada en el LED se refiere a la temperatura del agua de la parte central en el calentador. La temperatura de salida puede ser levemente más alta que la temperatura indicada. El agua caliente del calentador puede causar quemaduras, por favor compruebe la temperatura del agua caliente, antes de usarla.

Función SMART

Presione el botón ECO por varios segundos, para entrar al modo SMART del calentador. La luz del botón ECO parpadeará. La función SMART está diseñada de manera inteligente para entregar el mejor confort en agua caliente y el mayor ahorro de energía:

- Durante los primeros 7 días el calentador registrará la rutina de uso de agua caliente de su hogar, registrando no solo la temperatura de uso, sino también la duración de uso del agua caliente.
- Una vez registrados los datos de 7 días el calentador actuará automáticamente cada día de acuerdo a su rutina, precalentado el agua con la anticipación adecuada para entregar agua en la temperatura que usted desea y por el tiempo que usted desea, incluso considerando la temperatura del ambiente (verano o invierno) para ajustar si se requiere calentar el agua por más o menos tiempo, y en la temperatura adecuada, evitando consumos excesivos o innecesarios resultando en un uso muy eficiente del producto

Restauración de valores de fábrica

En estado apagado, manteniendo presionados los botones “ECO” y “Encendido/Apagado” por 3 segundos, el visor estará a máximo brillo y el sistema entrará al modo de valores de ajuste de fábrica, después de dos segundos el sistema entra al estado de función de calentamiento. Los parámetros de ajuste de fábrica del sistema se encuentran en la siguiente tabla:

Función	Parámetros de ajuste de fábrica
Temperatura de ajuste	70 °C
Modo ECO	Apagado
Potencia nominal	1500 W (calefacción completa)

Alarma y auto-prueba de falla

Cuando hay falla por falta de agua, falla por sobre temperatura, falla por sensor abierto o falla por cortocircuito, el visor parpadea indicando E2, E3 o E4 y se visualizan otros indicadores y el zumbador suena seis veces más una corta alarma.

Enseguida se abren todos los relays y el control digital no funciona. Se elimina la falla y se re-energiza para permitir la recuperación del calentador. En estado energizado, el sistema automáticamente hace su auto comprobación y si falla enseguida visualiza el código de error correspondiente; el sistema ya no operará.



1. Falla E2 - Falla de calentador seco: Cuando el sistema detecta una tasa de elevación de temperatura interior $>15\text{ }^{\circ}\text{C}$ por min o una tasa $>8\text{ }^{\circ}\text{C}$ cada 30s, y la temperatura excede de $50\text{ }^{\circ}\text{C}$, el visor parpadea el código de falla "E2". Apagar el equipo, llenar completamente de agua, hacer purga de aire y calentar de nuevo.

2. Falla E3 - Falla por sobre temperatura: Cuando la temperatura del sensor interior excede 90 grados, se determina que hay sobre temperatura, el visor parpadea el código de error "E3". Llame a Servicio Técnico para que verifique los sensores y el sistema de calentamiento para repararlo o reemplazarlo

3. Falla E4 - Falla de sensor: Alarma de sensor en circuito abierto o corto circuito, el visor parpadea el código de error "E4". Llame a Servicio Técnico para que verifique los sensores y el sistema de calentamiento para repararlo o reemplazarlo

Falla	Posibles Razones	Tratamiento
El agua está fría. La luz piloto de calentamiento está apagada.	<ol style="list-style-type: none"> 1. La temperatura seleccionada es muy baja o el calentador está apagado. 2. Posible corte de electricidad o algún fusible está desconectado. 3. Fallas en la conexión eléctrica, enchufe, cable u otro. 4. Fallas del controlador de temperatura 5. El sensor de temperatura está bloqueado 6. La resistencia está cubierta con sarro y no logra calentar. 	<ol style="list-style-type: none"> 1. Seleccione la temperatura deseada 2. Verifique que el calentador está debidamente conectado y que haya corriente eléctrica activa. 3. Contacte al personal profesional para mantenimiento y/o reparación
No sale agua por la salida de agua caliente.	<ol style="list-style-type: none"> 1. El suministro de agua potable está cortado. 2. La presión hidráulica es demasiado baja. 3. La válvula de entrada de agua potable no está abierta. 4. Tuberías tapadas. 	<ol style="list-style-type: none"> 1. Espere que sea restaurado el suministro de agua potable. 2. Use nuevamente el calentador cuando haya aumentado la presión hidráulica. 3. Abra la válvula de entrada de agua potable. 4. Contacte a personal calificado para que verifique y limpie las tuberías de su red de agua.
La temperatura del agua es demasiado alta.	<ol style="list-style-type: none"> 1. La temperatura seleccionada es demasiado alta 2. Fallas en el sistema de control de temperatura. 	<ol style="list-style-type: none"> 1. Verifique que la temperatura seleccionada el panel de control del calentador se encuentre en una posición adecuada 2. Contacte al personal profesional para reparación.
Fuga de agua.	<ol style="list-style-type: none"> 1. Problema de sello en la unión de cada tubería. 	<ol style="list-style-type: none"> 1. Contacte a personal certificado para reparar o reinstalar sellos en las tuberías y/o uniones

FUNCIONAMIENTO NORMAL DE LA VÁLVULA DE SOBREPRESIÓN

Si al calentar el agua de su calentador, nota que sale un poco de agua caliente por la válvula de sobrepresión (y a través de la manguera de desagüe) considere que esto es normal y esperado algunas veces.

Si la purga de agua caliente a través de la válvula de alivio fuera demasiada cantidad, constante durante el día o se repite varias veces en un día por varios días, apague su calentador, desconéctelo y avise inmediatamente a Servicio Técnico autorizado Rheem o a un técnico certificado SEC.

Nunca intente bloquear o quitar la válvula de sobrepresión ya que podría provocar graves daños personales y/o materiales.

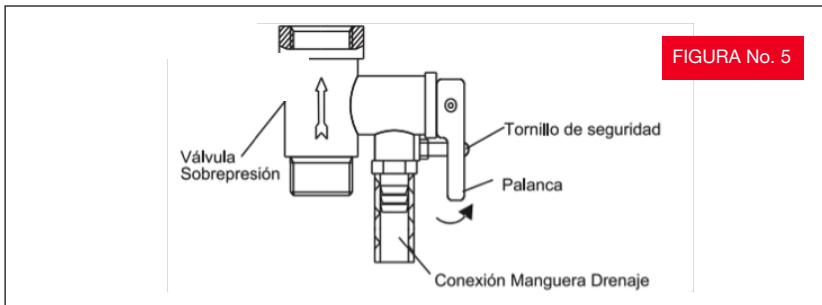

Recuerde poner teflón o sellante a la válvula de sobrepresión.

Mantenga siempre su sistema de agua caliente en buen estado llevando a cabo una serie de verificaciones periódicas:

- Conecte el calentador y enciéndalo, después de media hora apáguelo y revise el enchufe que no se encuentre muy caliente. Si no lo pudiera tocar por la alta temperatura, cambie el enchufe ya que podría provocar un accidente. Llame a Servicio Técnico autorizado Rheem.
- Verifique que la salida de agua caliente de sus llaves tenga buen caudal y el agua salga limpia. Si nota que sale poca agua o sale turbia (blanca o rojiza), llame a Servicio Técnico autorizado Rheem, para realizar un mantenimiento.
- Verifique que el calentador se encuentre instalado en una ubicación protegida que las inclemencias del clima.

- En necesario realizar mantención del calentador cada 6 meses. Para ello contacte al Centro de Servicio Rheem (encuentre información de contacto al final de este manual). De no hacerlo puede perder la garantía.
- Verifique que el calentador se encuentre instalado en una ubicación protegida que las inclemencias del clima.
- Revise con frecuencia el enchufe y tomacorriente de alimentación para tener la seguridad que tengan buen contacto y están bien conectados a tierra sin fenómeno de sobrecalentamiento. Asegúrese que no está húmedo ni recibe salpicaduras o chorros de agua.
- Si el calentador no se usará por un largo período, especialmente en regiones con baja temperatura (bajo 0 °C), al reanudar el uso del calentador debe drenarse el agua del interior del calentador. (Refiérase a Precauciones en este manual para el método de drenar el agua del contenedor interior).
- Es recomendable examinar el material de ánodo de magnesio, la resistencia eléctrica y la acumulación del sarro dentro del calentador, así como la limpieza de la válvula de alivio cada seis meses aproximadamente. Si se ha consumido el material del ánodo, por favor, reemplace con material nuevo. Para esta revisión contacte al Centro de Servicio Rheem (encuentre información de contacto al final de este manual)
- Si no va a usar su calentador por largo periodos de tiempo se recomienda, apagar, desconectar y vaciar completamente el calentador.

ADVERTENCIA: Corte la alimentación antes del mantenimiento, para evitar daño por golpe eléctrico.

Para asegurar que el calentador tiene una larga vida se recomienda limpiar el tanque interno y remover sedimentos que pueda tener las resistencias del calentador. Al mismo tiempo revisar el estado del ánodo e intercambiarlo según su desgaste. La frecuencia de limpieza del tanque depende de la dureza del agua en el territorio donde es instalado. El mantenimiento debe ser realizado por personal técnico del Servicio Especializado Rheem al teléfono: 800-017-4336.

DIAGRAMA ELÉCTRICO

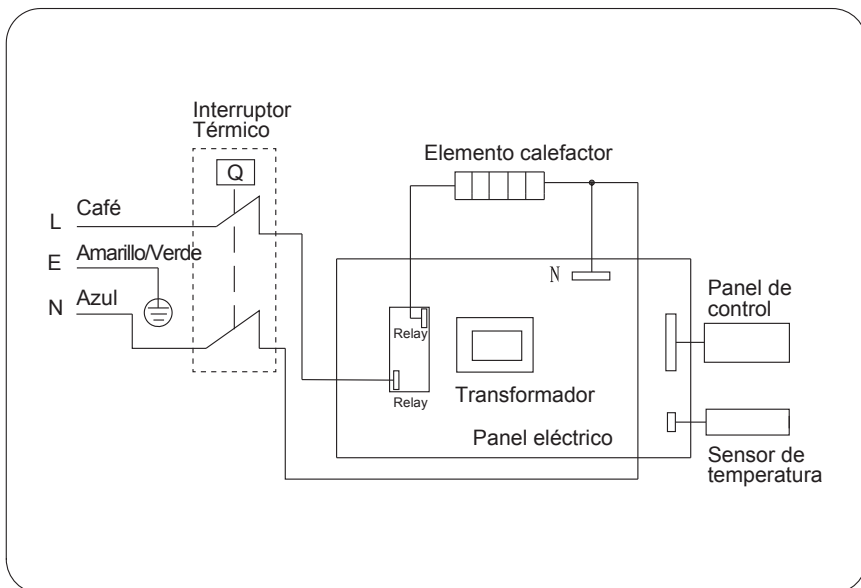

NOTA: Las partes ilustradas en este manual de uso y cuidado son solamente indicativas. Las partes suministradas con el producto pueden diferir con respecto a las ilustraciones. Este producto está solamente previsto para uso doméstico. Las especificaciones están sujetas a cambio sin previo aviso.

PÓLIZA DE GARANTÍA

CALENTADOR DEPÓSITO ELÉCTRICO MURAL MODELOS: RME-CHN35L - RME-CHN50L

DESCRIPCIÓN DE GARANTÍA: RHEEM DE MEXICO, S.A. DE C.V. (RHEEM), con domicilio ubicado en Guillermo González Camarena No. 1400 Interior 201 Piso 8, Colonia Centro de Ciudad Santa Fe, Álvaro Obregón, CDMX, México, C.P. 01210, garantiza que este calentador de agua Rheem® y sus componentes están libres de defectos de materiales y mano de obra, bajo uso y servicio normales y cumplen con las especificaciones técnicas y de calidad señaladas en la Etiqueta de Datos, durante los periodos de garantía que se señalan a continuación. Durante el término de la garantía, Rheem, a su sola discreción, reparará el calentador de agua defectuoso, o los componentes defectuosos, de acuerdo con los términos de esta Garantía limitada. En todos los casos, los equipos o componentes que RHEEM otorgue como reemplazo deberán ser fabricados o en su caso autorizados por Rheem. La unidad o componentes reemplazados tendrán cobertura de garantía por el tiempo restante del periodo de garantía aplicable a la unidad original. Los costos de mano de obra y transporte por los trabajos de reparación o reemplazo, no tendrán costo para el cliente, siempre y cuando se realicen dentro del periodo de garantía y el motivo de los trabajos no derive de una causa excluyente de garantía en términos de este documento.

PLAZOS DE GARANTÍA: El periodo de garantía aplicable es de tres (3) años de cobertura en el calentador y todos sus componentes, contra defectos de fabricación, siempre y cuando la instalación del equipo haya sido realizada por un Centro de Servicio Especializado Rheem debidamente autorizado. El plazo de garantía iniciará a partir de la fecha de compra del equipo o a partir de la fecha de instalación, siempre y cuando la instalación del equipo sea realizada por un Centro de Servicio Especializado Rheem autorizado en un plazo no mayor a tres meses siguientes a la fecha de compra.

CONDICIONES PARA HACER VÁLIDA LA GARANTÍA: Es condición inexcusable para aplicar la garantía que el Cliente presente (i) la Póliza de Garantía debidamente sellada por el Distribuidor que vendió el equipo o, de ser el caso, por el Centro de Servicio Especializado Rheem que haya realizado la instalación; (ii) la factura o ticket de compra, y; (iii) bitácora de servicios de mantenimiento preventivo recomendado en el Manual de Usuario.

PROCEDIMIENTO DE RECLAMACIÓN: Cualquier reclamación de garantía deberá hacerse llamando al Centro Nacional de Servicio Rheem al teléfono: 800-017-4336 o por escrito presentado en el domicilio de RHEEM, en ambos casos el Cliente deberá comunicar el problema y proporcionar número de modelo, número de serie, lugar y fecha de compra y/o instalación del Calentador. RHEEM otorgará un folio de seguimiento y asignará a un Centro de Servicio Especializado Rheem para llevar a cabo la visita técnica para diagnóstico. En caso de que la falla no se encuentre en garantía, RHEEM se reserva el derecho realizar el cobro por los servicios de visita técnica.

EXCLUYENTES DE GARANTÍA:

1. Falta de realización de mantenimiento preventivo una vez al año;
2. Daños, mal funcionamiento o fallas que resulten de no instalar el calentador de agua de acuerdo con el manual de instalación o se realice una instalación inadecuada, siempre y cuando la instalación no haya sido realizada por un Centro de Servicio Especializado Rheem.
3. Daños, mal funcionamiento o fallas que resulten de no operar y mantener el calentador de agua de acuerdo con el Manual de Usuario.
4. Problemas de rendimiento causados por el tamaño incorrecto del calentador de agua o (en relación con los modelos a gas) la línea de suministro de gas, la conexión de ventilación o las aberturas de aire de combustión o (en relación con los modelos eléctricos) el voltaje, cableado o fusibles del servicio eléctrico.
5. Daños, mal funcionamiento o fallas causados por operar el calentador de agua sin tapa frontal, con componentes removidos o alteraciones no aprobadas por RHEEM.
6. Daños, mal funcionamiento o fallas causadas por abuso, accidente, incendio, inundación, congelamiento, relámpago, casos fortuitos y similares.
7. Fallas del tanque causadas por el funcionamiento del calentador de agua en una atmósfera corrosiva o contaminada o por la calidad de agua que se suministra al calentador.
8. Fallas en el intercambiador de calor, causadas por la operación del calentador con agua no potable o diferente al agua de la red pública, acidez del agua (PH menor a 6.5), alcalinidad (PH mayor a 8.4), o con excesos de sales o sólidos disueltos o en suspensión (mayor a 500 ppm).
9. Daños por el mal uso o abuso del calentador o sus componentes o daños causados por descuido en la manipulación, el transporte o manejo.
10. Daños como consecuencia del uso de combustibles y/o energía diferentes a los señalados en la Etiqueta de Datos.
11. Daños causados al aparato por terceros o por causas ajenas al propietario como
12. Desgaste normal de piezas o el uso de piezas de otra marca o fabricante.
13. Cuando el calentador se destine a un uso o aplicación distinta al especificado en el Manual de Usuario y Etiqueta de Datos
14. Daños, mal funcionamiento o fallas causadas por la operación del calentador de agua cuando cualquier componente ha sido eliminado, modificado, alterado o instalados de una manera inapropiada.
15. Daños, averías o fallas derivadas del uso de cualquier accesorio no recomendado o diferente a los proporcionados con el calentador, incluidos los dispositivos de ahorro de energía no autorizados.

EXENCIÓN DE RESPONSABILIDAD: Esta garantía limitada es la única garantía aplicable al Calentador otorgada por Rheem. Ninguna persona está autorizada a ofrecer otras garantías en nombre de Rheem. **CUALQUIER GARANTÍA IMPLÍCITA, INCLUYENDO COMERCIABILIDAD O IDONEIDAD PARA UN PROPOSITO EN PARTICULAR, NO SE ENTENDERÁ MÁS ALLÁ DE LOS PERIODOS DE GARANTÍA APLICABLES ESPECIFICADOS ANTERIORMENTE. LA ÚNICA RESPONSABILIDAD DE RHEEM, CON RESPECTO A CUALQUIER DEFECTO, SERÁ LA ESTABLECIDA EN ESTA GARANTÍA LIMITADA, Y CUALQUIER RECLAMO POR DAÑOS O PERJUICIOS (INCLUYENDO DAÑOS POR FUGAS DE AGUA) ESTÁN EXCLUIDOS.**

Le sugerimos que conserve esta Póliza de garantía limitada.

NÚMERO DE SERIE: _____



A series of horizontal dotted lines for writing notes, spanning the width of the page.



Hecho en China

Importado por: **Rheem de México S.A. de C.V.**

Guillermo González Camarena No. 1400 Interior 201 Piso 8, Colonia Centro de Ciudad Santa Fe,
Álvaro Obregón, CDMX, México, C.P. 01210 / 800 01 RHEEM (74336)